

PRO-STYLER

SOIREX FLAGSHIP TRAILER SERIES

スーパーロー&ワイドフレーム

「スーパーロー&ワイド」をコンセプトに超低重心化したことにより、走行性能の向上、積み降ろし易さが向上しました。

リアキール&ガイドローラー

フレーム最後尾に新発想によるリアキールローラーと左右ガイドローラーを設置し、より安全に積み降ろしが可能です。



耐食性に優れた電気亜鉛スチール + ブラック塗装

フレームには、亜鉛メッキ鋼材にブラック塗装しているため、錆に強く、耐食性にも優れた美しい仕上がりを実現しました。



究極の積載フォルム

徹底的な低重心化によりPWC積載時の一体感のあるフォルムを実現。"究極の積載フォルム"のプロスタイラー193SLが全長を伸ばし、よりセッティングがしやすくなって登場。

従来より 45mm 低い！ PROSTYLER 193SL NEO

最大積載量 500kg 普通 8 ナンバー

- トレーラー規格：普通 8 ナンバー
- フレーム材質：電気亜鉛スチール (ウレタン塗装)
- 積載用途：PWC 1 艇 ● 最大積載量：500kg
- 全長 × 全幅 × 全高：4300 × 1900 × 900mm
- 車両重量：190kg ● タイヤサイズ：185/55 R15
- カブラー高：465mm

+ OPTION



リアサイドストレージ

携行缶などの荷物を載せられる左右セットのストレージです。
※193SL 08モデルには、取付できません。

- カブラーハンドル
- キャリーハンドル
- ショックアブソーバー
- マルチスペアタイヤブラケット
- マルチストレージ etc.

標準装備



ENKEI PerformanceLine PF03

2艇積ツインジェットシリーズ

ワイド化することで低重心化を実現。PWCの積み降ろし易さが向上したスタンディングタイプ、タンデムタイプ2艇積トレーラー

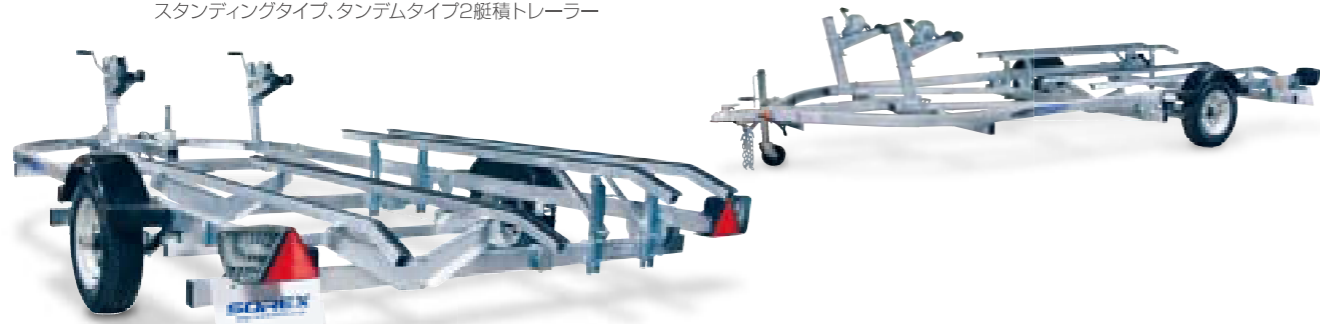

スーパーロー&ワイドフレーム

SWのフレームは、低重心化により走行性能、積み降ろし易さが向上。あらゆるPWCをバランスよく積載することが可能です。



1人&2~3人乗りPWC用バンク

大型4ストロークPWCを支える荷台バンクには、スチール製を採用し、上面に積み降ろしが楽なすべるレールを採用しています。

TWIN JET SW

最大積載量 450kg 普通 8 ナンバー

- トレーラー規格：普通 8 ナンバー
- フレーム材質：スチール (溶融亜鉛メッキ処理)
- 積載用途：PWC 2 艇 ● 最大積載量：450kg
- 全長 × 全幅 × 全高：4800 × 2200 × 1000mm
- 車両重量：270kg ● タイヤサイズ：145/R12 8PR
- カブラー高：430mm

+ OPTION

- カブラーハンドル ● キャリーハンドル ● マルチストレージ
- マルチスペアタイヤブラケット ● ショックアブソーバー

油圧慣性ディスクブレーキシステム を搭載したハイスpek仕様

より強固な溶接フレームのツインジェット1150とツインジェット1150と同フレームになったツインジェットSWKの誕生。



TWIN JET 1150



油圧慣性ディスクブレーキシステム

(TWIN JET SWK、TWIN JET 1150 に標準装備)

けん引車が制動をかけ減速するとき、トレーラーがけん引車を押す力でトレーラーの車輪にブレーキがかかります。バック時には自動的にブレーキを解除する油圧慣性ブレーキシステムを採用しています。



TWIN JET SWK

最大積載量 1150kg 普通 8 ナンバー

牽引免許

- トレーラー規格：普通 8 ナンバー
- フレーム材質：スチール (溶融亜鉛メッキ処理)
- 積載用途：PWC 2 艇 ● 最大積載量：1150kg
- 全長 × 全幅 × 全高：4710 × 2480 × 1130mm
- 車両重量：340kg ● タイヤサイズ：175/R14 8PR
- サスペンション方式：独立懸架トーションサスペンション
- カブラー高：485mm

TWIN JET 1150

最大積載量 1150kg 普通 8 ナンバー

牽引免許

- トレーラー規格：普通 8 ナンバー
- フレーム材質：スチール (溶融亜鉛メッキ処理)
- 積載用途：PWC 2 艇 ● 最大積載量：1150kg
- 全長 × 全幅 × 全高：4710 × 2480 × 1130mm
- 車両重量：340kg ● タイヤサイズ：175/R14 8PR
- サスペンション方式：独立懸架トーションサスペンション
- カブラー高：485mm

+ OPTION

- カブラーハンドル ● キャリーハンドル ● マルチストレージ
- マルチスペアタイヤブラケット etc.

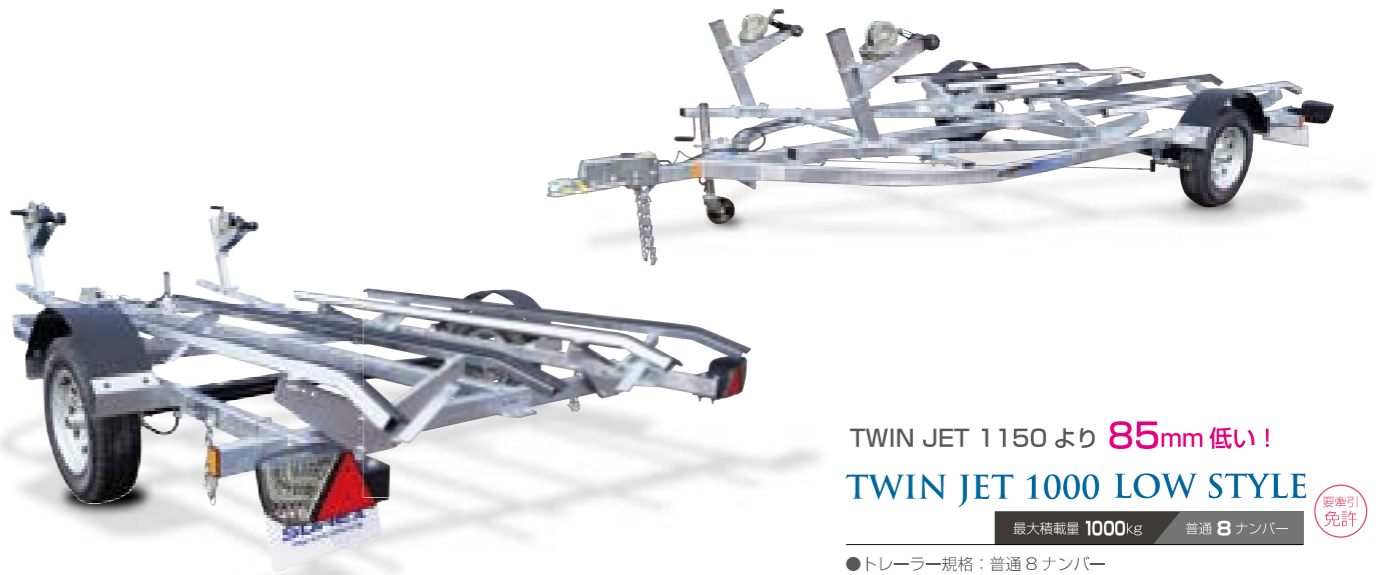

TWIN JET 1150 より 85mm 低い！ TWIN JET 1000 LOW STYLE

最大積載量 1000kg 普通 8 ナンバー

牽引免許

- トレーラー規格：普通 8 ナンバー
- フレーム材質：スチール (溶融亜鉛メッキ処理)
- 積載用途：PWC 2 艇 ● 最大積載量：1000kg
- 全長 × 全幅 × 全高：4710 × 2485 × 1070mm
- 車両重量：340kg ● タイヤサイズ：165/80 R13
- サスペンション方式：独立懸架トーションサスペンション
- カブラー高：425mm

+ OPTION

- カブラーハンドル ● キャリーハンドル ● マルチストレージ
- マルチスペアタイヤブラケット etc.



油圧慣性ディスクブレーキシステム

(TWIN JET SWK、TWIN JET 1150 に標準装備)

けん引車が制動をかけ減速するとき、トレーラーがけん引車を押す力でトレーラーの車輪にブレーキがかかります。バック時には自動的にブレーキを解除する油圧慣性ブレーキシステムを採用しています。