

【取付手順】

1. リアバンパーを取外してください。
2. 車両左右フレーム後端よりナット付プレートを入れて、左右フレーム一番後方の穴に合わせて下さい。
3. 本製品の左右ステーを車両左右フレームのナット付既存穴とナット付プレートを使用して、それぞれ車両内側のフレームに沿うようにして、仮締めしてください。

【注意】車両個体差により、エンジン始動時、車体揺れ時に右ステーがマフラーに干渉する場合がございます。その場合、マフラー吊り部のところへマフラーが外側へ向くようにカラー等のスペーサーを入れてください。

4. リアバンパーを取付けてください。
5. 左右ステーとメンバー本体を仮締めしてください。
6. 全体のバランスを確認後、全ボルトを本締めしてください。

警告!!：このヒッチメンバーは、国内規格C級（トレーラー総重量750kg未満）です。  
国内規格C級以外のトレーラーは、絶対に牽引しないで下さい。  
本製品は、上記記載のように最大牽引荷重を設定しておりますが、牽引車両側フレームの強度については、保証しておりません。  
また、牽引車に対する取付・使用上での不具合によるいかなる損害についても当社では、一切責任を負いませんのであらかじめご了承下さい。

部品一覧表

1 メンバー本体	1	9 ボルト一式	
2 ボールマウント	1	・M12 p 1.25 L 35 ボルト	4
3 ヒッチボール	1	・M12 p 1.25 L 40 ボルト	6
4 左ステー	1	・M12 p 1.25 ナット	2
5 右ステー	1	・M12 スプリングワッシャー	10
6 脱着ピン (Rピン付)	1	・M12 プレートワッシャー	10
7 ナット付プレート (左)	1		
8 ナット付プレート (右)	1		

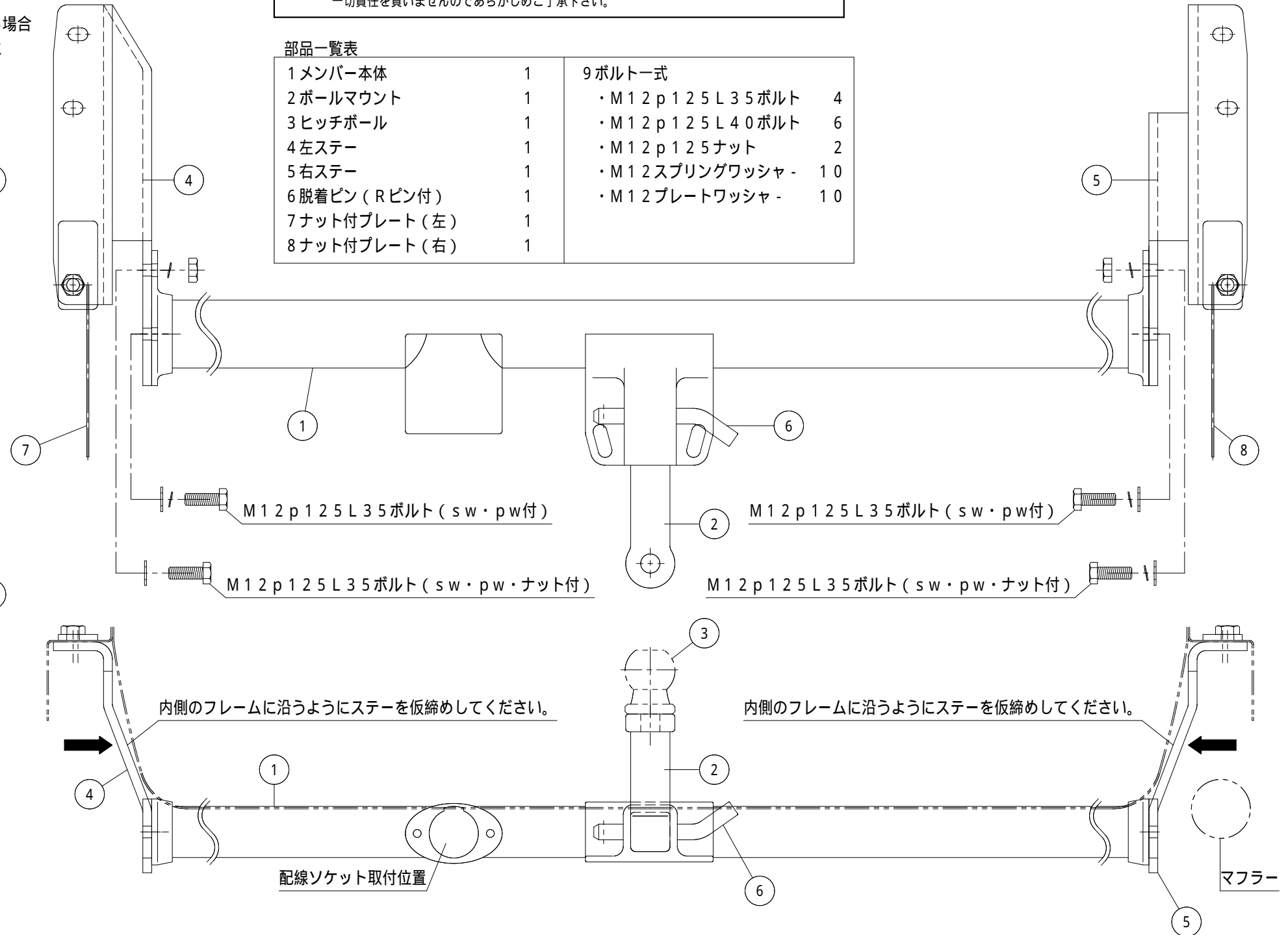
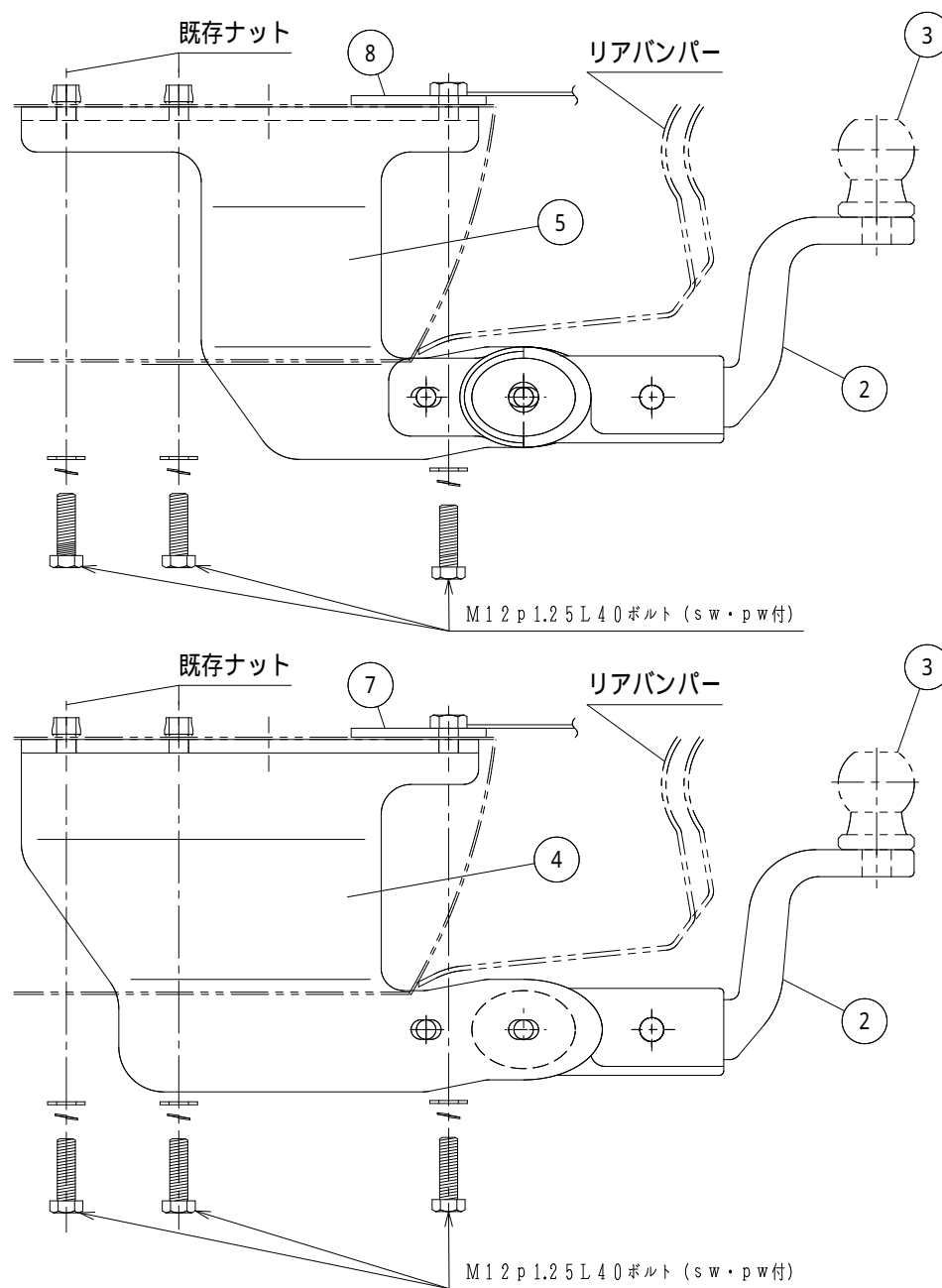

マフラー