

トヨタ ハイエーススーパーロングバン (ワイドボディー)

ステンレスヒッチメンバー品番: T-123S
 ニューヒッチメンバー 品番: NT-123

型式 KR-KDH220・225K

【取付手順】

1. リアバンパーを取り外して下さい。
2. リアフレーム後端より左側サイドフレームへ当てプレートを入れてください。
 入らない場合は、フレーム側面の二つの穴をドリル又はリューター等でつなげて下さい。
 また、穴開け加工後、加工したところに錆び止めに補修ペイントして下さい。
3. 左側サイドフレーム側面よりパー付ナットを入れて左ステアーを仮締めして下さい。
4. 右側サイドフレームも同様に当てプレート・パー付ナットを入れて、右ステアーを仮締めして下さい。
5. 左右ステアーとメンバーを仮締めして下さい。
6. 全体のバランス・スペアタイヤの脱着が可能なことを確認後、本締めして下さい。
7. リアバンパーを取り付けて下さい。

注意: 本製品は、ハイエースバン (標準ボディ) には、対応していません。

注意: 車両側個体差によりソケットがリアバンパーに干渉する場合がございます。

注意: 取付・ご使用前に必ず別紙取扱説明書をお読みください。

注意: マフラーの吊り位置により右ステアーがマフラーに干渉する場合がございますので、その場合、マフラーを外側に振って、スペーサー、ホースバンド等で内側に寄らないようにする対処が必要です。

警告!!: このヒッチメンバーは、国内規格C級 (トレーラー総重量750kg未満) です。
 国内規格C級以外のトレーラーは、絶対に牽引しないで下さい。
 本製品は、上記記載のように最大牽引荷重を設定しておりますが、牽引車両側フレームの強度については、保証していません。
 また、牽引車に対する取付・使用上での不具合によるいかなる損害についても当社では、一切責任を負いませんのであらかじめご了承下さい。

部品一覧表

部品名	数量	ボルト一式	数量
メンバー本体	1	・M14 p 15 L 45 ボルト	6
ボールマウント	1	・M14 p 15 パー付ナット	6
左ステアー	1	・M14 スプリングワッシャー	6
右ステアー	1	・M14 プレートワッシャー	6
脱着ピン (Rピン付)	1	・M12 p 12.5 L 35 ボルト	4
当てプレート	2	・M12 p 12.5 ナット	2
		・M12 スプリングワッシャー	4
		・M12 プレートワッシャー	4

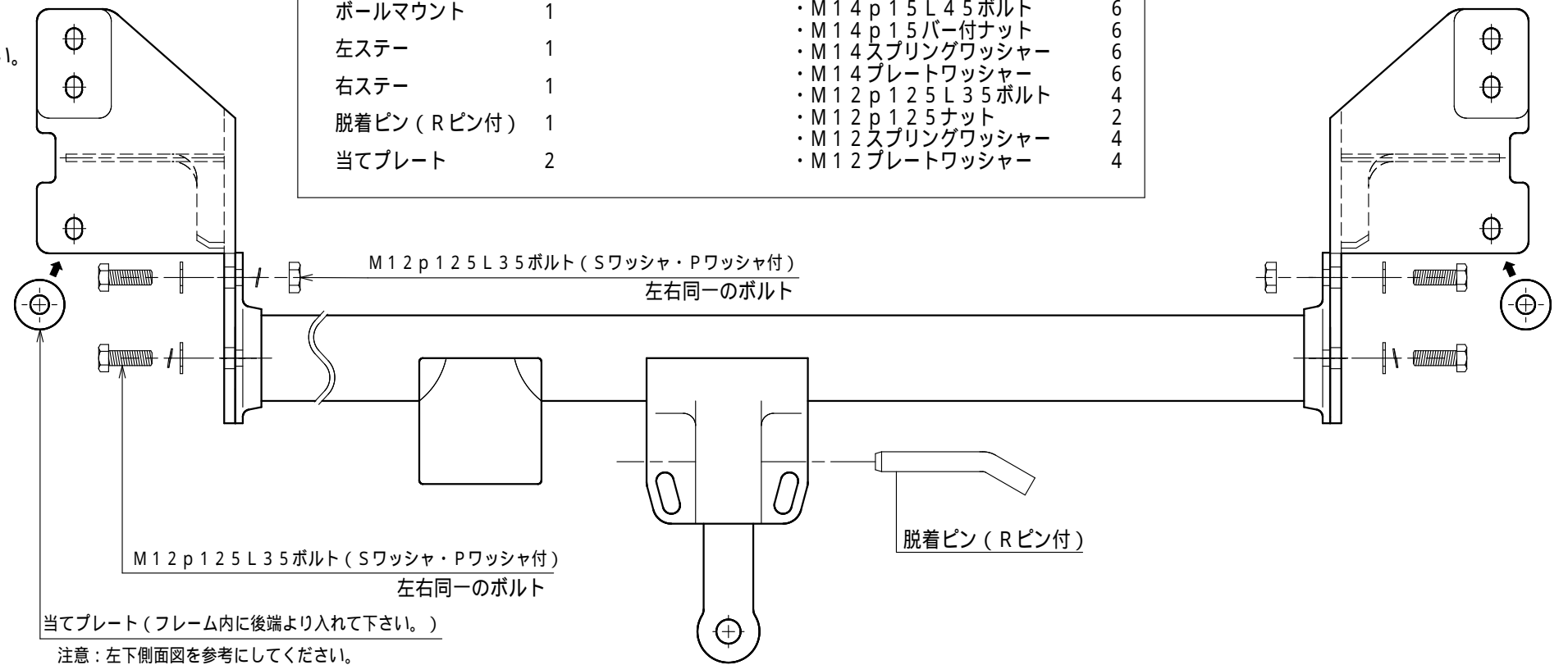

注意: 左下側面図を参考にしてください。

